

Carretilla ruedas

CR7400

ANOVA®

Instrucciones y manual de usuario



ES

Millasur S.L.U.
Rúa Eduardo Pondal, nº 23 - Pol. Ind. Sigüeiro
15688 – Oroso, A Coruña - 981 696 465 - www.millasur.com





Anova desea felicitarle por haber elegido uno de nuestros productos y le garantiza la asistencia y cooperación que siempre ha distinguido a nuestra marca a lo largo del tiempo.

Esta máquina está diseñada para durar muchos años y para ser de gran utilidad si es usada de acuerdo con las instrucciones contenidas en el manual de usuario. Le recomendamos, por tanto, leer atentamente este manual de instrucciones y seguir todas nuestras recomendaciones.

Para más información o dudas puede ponerse en contacto mediante nuestros soportes web como www.anova.es

INFORMACIÓN SOBRE ESTE MANUAL

Preste atención a la información proporcionada en este manual y en el aparato por su seguridad y la de otros.

- Este manual contiene instrucciones de uso y mantenimiento.
- Lleve este manual consigo cuando vaya a trabajar con la máquina.
- Los contenidos son correctos a la hora de la impresión.
- Se reservan los derechos de realizar alteraciones en cualquier momento sin que ello afecte nuestras responsabilidades legales.
- Este manual está considerado parte integrante del producto y debe permanecer junto a este en caso de préstamo o reventa.
- Solicite a su distribuidor un nuevo manual en caso de pérdida o daños.

LEA ATENTAMENTE ESTE MANUAL ANTES DE USAR LA MÁQUINA



Para asegurar que su máquina proporcione los mejores resultados, lea atentamente las normas de uso y seguridad antes de utilizarla.

OTRAS ADVERTENCIAS:

Una utilización incorrecta podría causar daños a la máquina u a otros objetos.

La adaptación de la máquina a nuevos requisitos técnicos podría causar diferencias entre el contenido de este manual y el producto adquirido.

Lea y siga todas las instrucciones de este manual. Incumplir estas instrucciones podría resultar en daños personales graves.

ÍNDICE

1. INSTRUCCIONES DE SEGURIDAD
2. ESPECIFICACIONES TÉCNICAS
3. DESCRIPCIÓN DEL PRODUCTO
4. DESEMBALAJE Y MONTAJE
5. INSTRUCCIONES DE USO
6. MANTENIMIENTO Y LIMPIEZA
7. ALMACENAMIENTO Y TRANSPORTE
8. RESOLUCIÓN DE PROBLEMAS
9. GARANTÍA
10. MEDIO AMBIENTE
11. DESPIECE
12. CERTIFICADO CE

1. INSTRUCCIONES DE SEGURIDAD

1.1. Símbolos de seguridad en la máquina



Para una operación y mantenimiento seguros, los símbolos están grabados en relieve en la máquina.

De acuerdo con estas indicaciones, tenga cuidado de no cometer ningún error.



Lea estas instrucciones cuidadosamente.



Use protección para los ojos.
Use protección auditiva.



Use guantes protectores.



Use el calzado de seguridad.



No retire ni altere con los dispositivos de protección y seguridad.



No fumar, ya que puede provocar chispas o llamas.



Sea consciente, los objetos pueden ser arrojados mientras están en uso.



Mantenga a los niños y espectadores alejados y alejados.



No toque piezas que estén calientes de la operación. Pueden producirse quemaduras graves.



Nunca comience ni ejecute el motor dentro de un área cerrada.



Los humos de escape son peligrosos, que contienen monóxido de carbono. Permanecer en el medio ambiente puede conducir a la inconsciencia y la muerte.



No use la máquina en pendientes con un ángulo de más de 20 ° o carga de punta en una posición inclinada.



Siempre apague el motor antes de comenzar el mantenimiento.



El ángulo máximo cuesta arriba de la máquina es de 20 °. El ángulo máximo cuesta abajo de la máquina con la cabeza hacia abajo es de 6 °.



⚠ Importante

- Si la etiqueta de advertencia se despegas o se ensucia y es imposible de leer, debe comunicarse con el distribuidor al que compró el producto para solicitar nuevas etiquetas y pegarlas en las ubicaciones requeridas.
- Nunca modifique su producto. No garantizamos la máquina, si utiliza la máquina remodelada o no observa el uso adecuado escrito en el manual.

1.2. Reglas generales de seguridad

1.2.1. Instrucciones básicas de seguridad

- Lea este manual y etiquetas fijadas a la máquina para comprender sus limitaciones y peligros potenciales.
- Debe estar completamente familiarizado con los controles y su funcionamiento adecuado. Sepa cómo detener la máquina y desconectar los controles rápidamente.
- Asegúrese de leer y comprender todas las instrucciones y precauciones de seguridad como se describe en el manual. No intente usar la máquina hasta que comprenda completamente cómo usarla, mantener correctamente el motor y cómo evitar lesiones accidentales y/o daños a la propiedad.
- Mantenga siempre el manual cerca de su máquina. El usuario puede prevenir y es responsable de los accidentes o lesiones que pueden ocurrirse a sí mismos, a otras personas o a la propiedad.
- No fuerzan la máquina más allá de sus límites. Use la máquina correcta para su aplicación.

1.2.2. Seguridad personal

- No permita que los niños usen esta máquina en ningún momento.
- Mantenga a los niños, mascotas y otras personas que no usan la unidad lejos del área de trabajo. Esté alerta y apague la unidad si alguien ingresa al área de trabajo. Mantenga a los niños bajo el cuidado atento de un adulto responsable.
- No use la máquina si está cansado o bajo la influencia de medicamentos u otras sustancias.
- Vístase adecuadamente: use pantalones largos y pesados, botas de trabajo y guantes de trabajo. No use ropa suelta, pantalones cortos o joyas de ningún tipo. Asegure el cabello largo para que esté por encima del nivel de los hombros. Mantenga su cabello, ropa y guantes lejos de las partes móviles. La ropa suelta, las joyas o el cabello largo se pueden atrapar en partes móviles.
- Proteja los ojos, la cara y la cabeza de los objetos que se pueden arrojar de la unidad. Siempre use gafas de seguridad o gafas de seguridad con escudos laterales cuando utilice la máquina.
- Use la protección auditiva adecuada.
- Siempre mantenga las manos y los pies lejos de todas las partes móviles durante el funcionamiento. Las partes móviles pueden cortar o aplastar partes del cuerpo.
- No toque piezas que puedan estar de funcionamiento. Permita que las piezas se enfríen antes de intentar mantener o ajustar.
- Manténgase alerta, observe lo que está haciendo y use el sentido común al usar la máquina.
- No se extralimite. Mantenga la postura y el equilibrio en todo momento. Esto permite un mejor control de la máquina en situaciones inesperadas.

1.2.3. Inspeccione su máquina

- Revise su máquina antes de comenzar. Mantenga a los dispositivos de seguridad en su lugar durante el funcionamiento. Asegúrese de que todas las tuercas, pernos, etc., estén apretadas de forma segura.
- Nunca use la máquina cuando necesite reparación o esté en malas condiciones mecánicas. Reemplace las piezas dañadas, faltantes o fallidas antes de usarlo. Verifique si hay fugas de combustible. Mantenga la máquina en condiciones de trabajo seguras.
- No use la máquina si el interruptor no apaga el motor cuando se ejecuta. Cualquier máquina alimentada por gasolina que no pueda controlarse con el interruptor del motor es peligrosa y debe ser reemplazada.
- Verifique regularmente para ver que las llaves de ajuste se retiran del área de la máquina antes de comenzar. Una llave que queda unida a una parte giratoria de la máquina puede dar lugar a lesiones personales.
- Evite el inicio accidental. Asegúrese de que el interruptor del motor esté apagado antes de transportar la máquina o realizar cualquier mantenimiento o servicio. Transporte o haga el mantenimiento o servicio a la máquina con el interruptor apagado, para evitar accidentes.
- Si la máquina comienza a vibrar anormalmente, detenga el motor y verifique inmediatamente la causa. La vibración es generalmente una señal de advertencia de problemas.

1.2.4. Seguridad del motor

- Nunca encienda ni ejecute el motor dentro de un área cerrada. Los humos de escape son peligrosos, que contienen monóxido de carbono, un gas inodoro y mortal. Use la máquina solo en un área al aire libre y bien ventilada.
- No manipule con el motor en un esfuerzo por hacer que funcione a velocidades más altas. El fabricante preestablece la velocidad máxima del motor y está dentro de los límites de seguridad. Ver manual del motor.
- Mantenga a mano un extintor cuando use esta máquina en áreas secas como medida de precaución.

1.2.5. Seguridad de combustible

El combustible es altamente inflamable y sus vapores pueden explotar si se encienden. Tome precauciones al usar para reducir la posibilidad de lesiones personales graves.

- Al rellenar o drenar el tanque de combustible, use un recipiente de almacenamiento de combustible aprobado mientras esté en un área al aire libre limpia y bien ventilada. Al agregar combustible o usar la unidad, no fume y manténgase alejado de las chispas, llamas abiertas u otras fuentes de encendido cerca del área de operación. Nunca llene el tanque de combustible en el interior.
- Para evitar chispas, mantenga objetos conductores con conexión a tierra, como las herramientas, lejos de las piezas eléctricas y las conexiones expuestas y vivas. Podrían encender humos o vapores.
- Siempre detenga el motor y deje que se enfríe antes de llenar el tanque de combustible. Nunca retire la tapa del tanque de combustible ni agregue combustible mientras el motor está funcionando o cuando el motor está caliente. No use la máquina

con fugas conocidas en el sistema de combustible. Afloje la tapa del tanque de combustible lentamente para aliviar cualquier presión en el tanque.

- Nunca sobrecargue el tanque de combustible. Debido a que el calor del motor puede hacer que el combustible se expanda, nunca llene el tanque a más de 1/2" debajo de la parte inferior del cuello de relleno. Esto proporcionará espacio para la expansión de combustible.
- Si se derrama combustible, no intente arrancar el motor. En su lugar, aleje la máquina del área del derrame y evite crear cualquier fuente de encendido hasta que los vapores de combustible se hayan disipado. Cuando se derrame combustible sobre usted o su ropa, lave su piel y cambie de ropa de inmediato.
- Almacene el combustible en contenedores diseñados y aprobados específicamente para el almacenamiento de combustible. Almacene el combustible en un área fresca y bien ventilada, de forma segura de chispas, llamas abiertas u otras fuentes de encendido.
- Nunca almacene combustible, o máquina con combustible en el tanque, dentro de un edificio donde los humos pueden alcanzar una chispa, llama abierta o cualquier otra fuente de encendido. Permita que el motor se enfríe antes de almacenar en cualquier recinto.

1.3. Reglas específicas de seguridad

- Mantenga el área de trabajo limpia y libre de escombros. Trabaje en un terreno de nivel plano.
- Nunca coloque ninguna parte de su cuerpo donde estaría en peligro.
- Nunca estacione la máquina en un lugar con un terreno inestable que podría ceder, particularmente cuando está lleno. Nunca lleve pasajeros.
- Desactivar la palanca del embrague antes de comenzar el motor.
- Encienda el motor cuidadosamente de acuerdo con las instrucciones y con los pies de distancia de las partes móviles.
- Nunca salga de la posición operativa cuando el motor esté funcionando.
- Siempre sostenga la unidad con ambas manos cuando funcione. Mantenga un agarre firme en el manillar. Tenga en cuenta que la máquina puede rebotar inesperadamente hacia arriba o saltar hacia adelante si la máquina debe golpear obstáculos enterrados como grandes rocas o raíces.
- Camina, nunca corras con la máquina.
- No sobrecargue la capacidad de la máquina. Conduzca a una velocidad segura, ajustando la velocidad a la pendiente de la tierra, las condiciones de la superficie de la carretera y el peso de la carga.
- Use una precaución extrema cuando esté marcha atrás o tire de la máquina hacia usted.
- Ejecutar extrema precaución al usar o cruzar superficies de grava, caminatas o carreteras. Manténgase alerta para los riesgos o tráfico ocultos.
- En tierra blanda, conduzca en primera marcha hacia adelante/reversa. No acelere rápidamente, gire bruscamente ni se detenga.
- Preste la máxima atención cuando trabaje en tierra congelada, ya que la máquina puede tender a patinar.
- No use la máquina en áreas confinadas donde puede haber un riesgo de aplastar el operario entre la máquina y otro objeto.
- El ángulo máximo cuesta arriba de la máquina es de 20°. El ángulo máximo cuesta abajo de la máquina con la cabeza hacia abajo es de 6°.
- Cuando use la máquina en una pendiente, ya sea avanzando o en reversa, siempre asegúrese de que el peso esté uniformemente equilibrado. Siempre muévase en direcciones paralelas a la pendiente. No cambie los engranajes en pendientes.

- Al arrojar el contenido de la tolva, el centro de gravedad cambiará continuamente y las condiciones del suelo serán esenciales para la estabilidad de la máquina.

2. ESPECIFICACIONES TÉCNICAS

		CR7400
Cilindrada		196cc
Potencia		4,1kW/3600/min
Transmisión		3+1
Capacidad de carga		400 kg
Longitud de la caja		940 mm
Ancho de la caja		635 mm
Profundidad de la caja		330 mm
Nivel de potencia sonora (LwA)	Medido	98 dB(A) k=2,51 dB(A)
	Garantizado	101 dB(A)
Nivel de presión de sonido		84,6 dB(A) k=3 dB(A)
Nivel vibratorio en los puños del manillar		3,92 m/s ² k=1,5 m/s ²
Peso		145 kg

3. DESCRIPCIÓN DEL PRODUCTO

3.1. Partes de la máquina

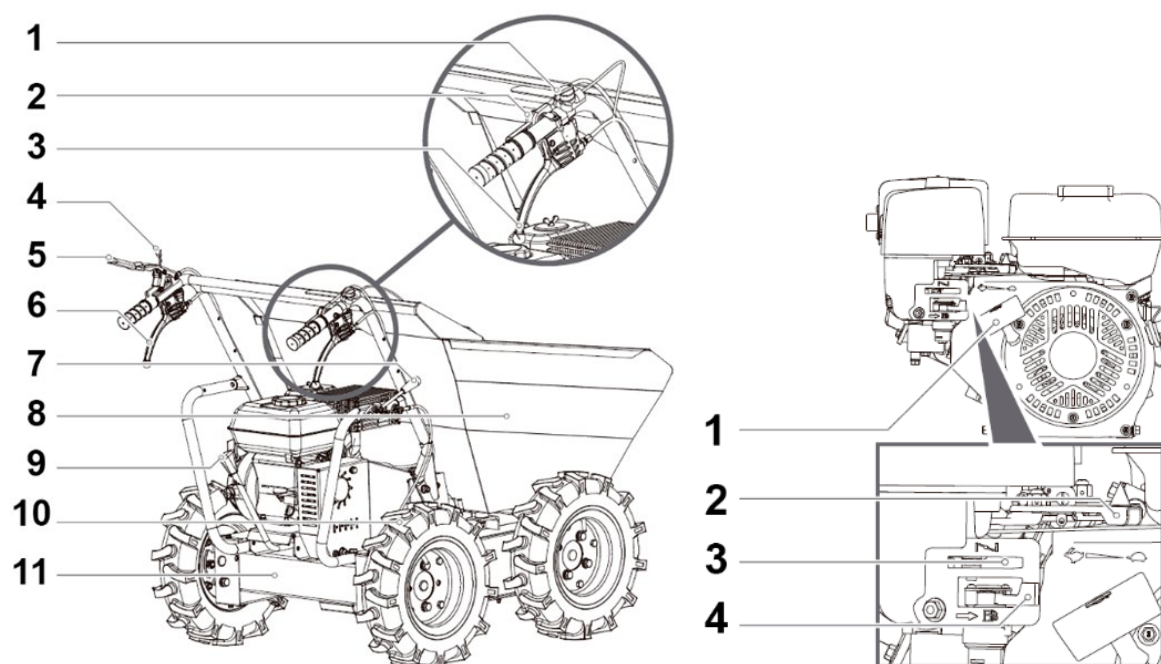

1. Interruptor de encendido/apagado del motor
2. Control del acelerador
3. Palanca de dirección derecha
4. Palanca de seguridad de bloqueo
5. Palanca de control del embrague
6. Palanca de dirección izquierda
7. Palanca de liberación de la caja de descarga
8. Caja de descarga
9. Palanca de selección de marchas
10. Rueda
11. Caja de cambios

1. Mango de arranque de retroceso
2. Control del acelerador
3. Control del estrangulador
4. Válvula de cierre de combustible

3.2. Descripción de las diferentes partes

Interruptor del motor

- El interruptor del motor habilita y deshabilita el sistema de encendido.
- El interruptor del motor debe estar en la posición ON para que el motor funcione.
- Al girar el interruptor del motor a la posición APAGADO, se detiene el motor.

Palanca de control del embrague y palanca de seguridad de bloqueo

- Presione hacia abajo la palanca de seguridad de bloqueo.
- Luego apriete la palanca de control del embrague contra el manillar para acoplar el embrague.
- Suelte la palanca, el embrague se desacoplará.

Control del acelerador

Controla la velocidad del motor. Coloque el control del acelerador en velocidad baja (L) o velocidad alta (H) o en una posición intermedia entre L y H para aumentar o disminuir la velocidad del motor.

Palanca de dirección izquierda

Utilice la palanca para girar a la izquierda.

Palanca de dirección derecha

Accione la palanca para girar a la derecha.

Palanca de selección de marchas

Controla los movimientos de avance o retroceso de la máquina.

Mango de volcado

Controla el vuelco de la caja de descarga. Gire la mango de volcado A en la dirección de la flecha para liberar el limitador B del gancho C. Se liberará la caja de descarga.

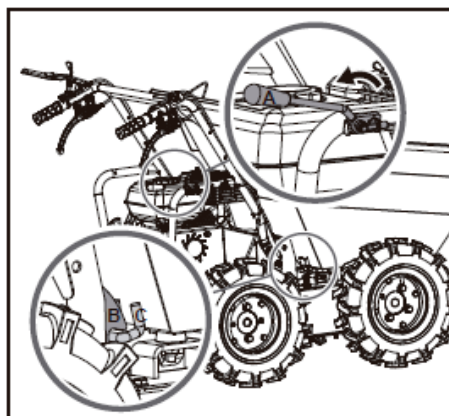

Después de inclinar la carga, gire la palanca A hacia atrás para restablecer el limitador B en el gancho C, lo que bloqueará la caja de descarga.

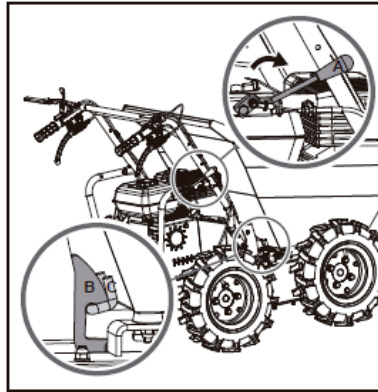

⚠ Advertencia

Antes de comenzar a utilizar la palanca de volcado, verifique la caja de volcado para asegurarse de que esté bloqueada como se muestra a continuación.

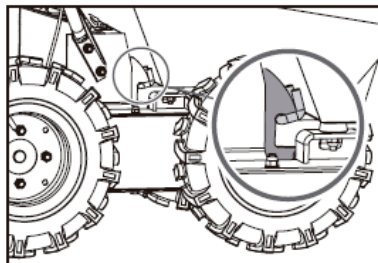

4. DESEMBALAJE Y MONTAJE

4.1. Desembalaje

Utilice un destornillador y un martillo para abrir todas las cerraduras laterales.

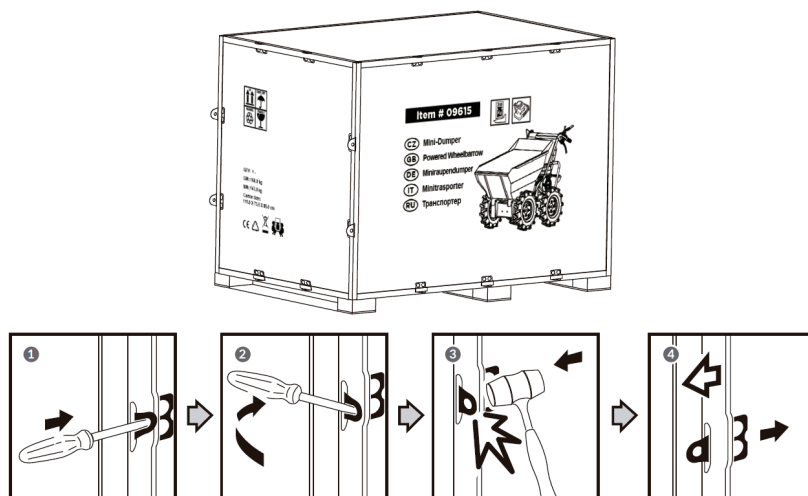

Retire todos los laterales del embalaje y retire todas las piezas sueltas de las paletas inferiores.

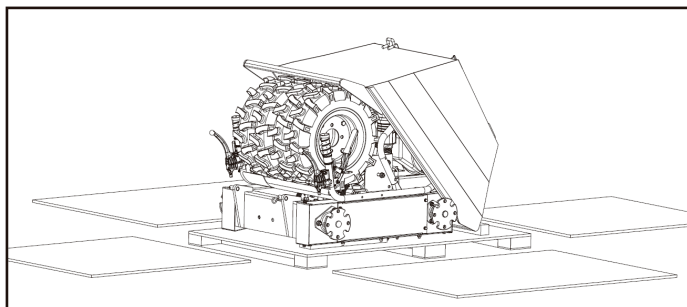

4.2. Contenido del producto

La carretilla de ruedas viene parcialmente montada y se envía en un paquete cuidadosamente embalado. Una vez retiradas todas las piezas del paquete, debería tener:

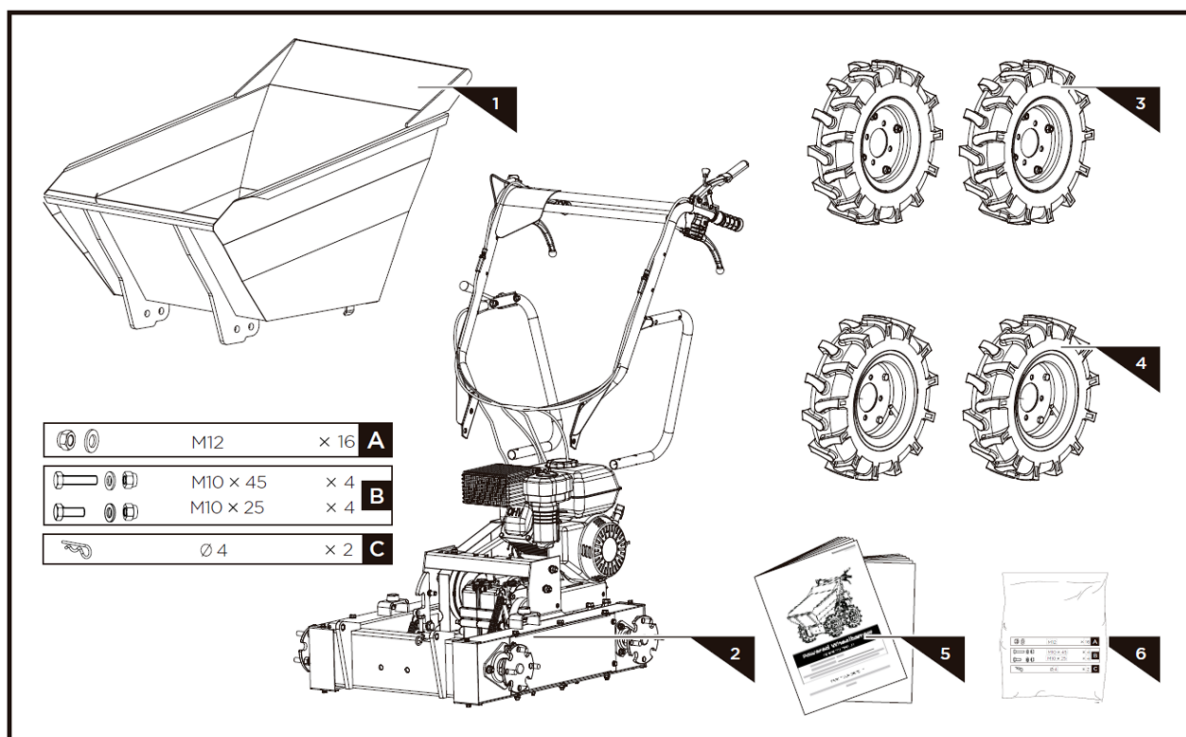

1. Caja de descarga
2. Estructura principal máquina
3. Ruedas (derecha)

4. Ruedas (izquierda)
5. Manual
6. Bolsa de tuercas, tornillos, ... (A,B,C)

4.3. Montaje

⚠ Advertencia

Asegúrese de que la máquina esté apagada correctamente y que el motor esté detenido por completo antes del montaje y el ajuste.

Esta carretilla motorizada fue parcialmente montada en fábrica. Para montar su máquina siga las instrucciones a continuación.

4.3.1. Montaje de ruedas

Monte las ruedas y fijelas con tuercas M12.

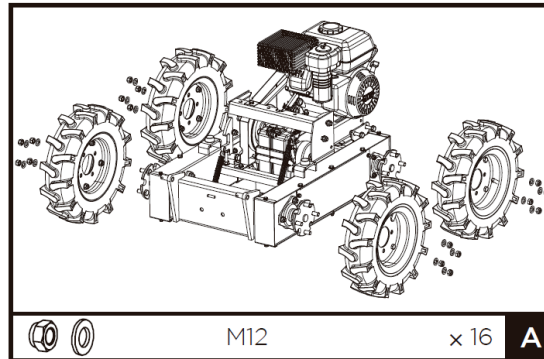

4.3.2. Montaje del manillar

Monte el manillar en el chasis y asegúrelo con pernos, arandelas y tuercas M10X25 en la parte delantera y pernos, arandelas y tuercas M10X45 en la parte trasera.

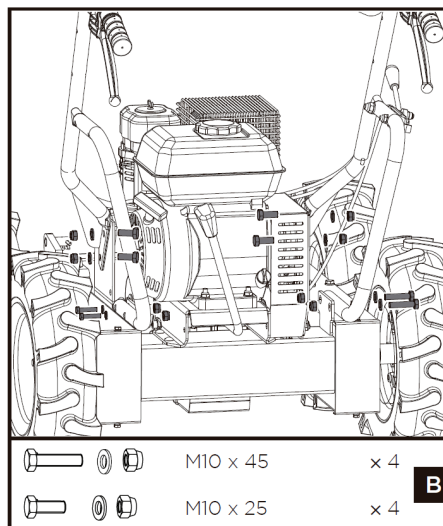

4.3.3. Montaje caja de descarga

Instale la caja de descarga y fije el frente con dos clips de 4 R.

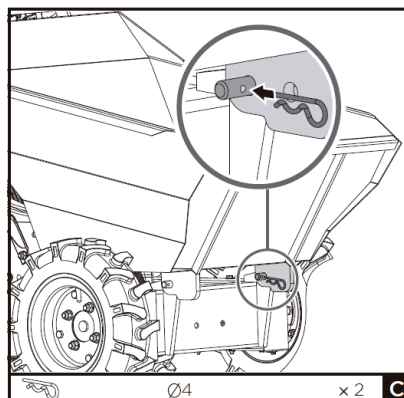

4.3.4. Aceite de motor

Agregue aceite de acuerdo con el manual del motor de su carretilla.

▲ Advertencia

Se ha drenado el aceite para el envío. Si no llena el cárter del motor con aceite antes de arrancarlo, se producirán daños permanentes y se anulará la garantía del motor.

5. INSTRUCCIONES DE USO

5.1. Agregar aceite al motor

▲ Advertencia

El motor se envía sin aceite. No arranque el motor antes de agregar aceite. Consulte el manual de su motor para conocer el grado adecuado de aceite que debe agregar.

1. Asegúrese de que la carretilla esté sobre una superficie plana y nivelada.
2. Retire la tapa de llenado/varilla medidora de aceite para agregar aceite.

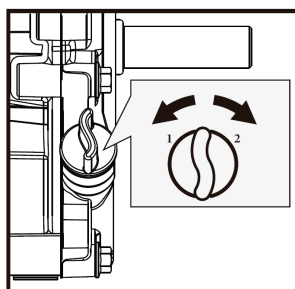

1. Abierto 2. Cerrado

3. Usando un embudo, agregue aceite hasta la marca LLENO en la varilla medidora. (Consulte el manual del motor para conocer la capacidad de aceite, las recomendaciones de aceite y la ubicación de la tapa de llenado).

▲ Advertencia

No llene demasiado. Verifique el nivel de aceite del motor diariamente y agregue según sea necesario.

5.2. Agregar gasolina al motor

▲ Importante

La gasolina es altamente inflamable y explosiva. Puede sufrir quemaduras o sufrir lesiones graves al manipular combustible. Tenga mucho cuidado al manipular gasolina.

Llene el depósito de combustible al aire libre, nunca en el interior. Los vapores de gasolina pueden encenderse si se acumulan dentro de un recinto. Puede producirse una explosión.

1. El motor debe estar apagado y dejarse enfriar al menos dos minutos antes de agregar combustible.

2. Retire el tapón de llenado de combustible y llene el tanque. (Consulte el manual del motor para conocer la capacidad de combustible, las recomendaciones de combustible y la ubicación de la tapa de combustible).
3. Vuelva a instalar la tapa de combustible y apriétela. Limpie siempre el combustible derramado.

⚠ Importante

No lo llene demasiado. Este equipo y/o su motor pueden incluir componentes del sistema de control de emisiones evaporativas, requeridos para cumplir con las regulaciones correspondientes, que solo funcionarán correctamente cuando el tanque de combustible se haya llenado al nivel recomendado.

El llenado excesivo puede causar daños permanentes a los componentes del sistema de control de emisiones evaporativas. Llenar hasta el nivel recomendado garantiza un espacio de vapor necesario para permitir la expansión del combustible.

Preste mucha atención mientras llena el tanque de combustible para asegurarse de que no se exceda el nivel de combustible recomendado dentro del tanque. Utilice un recipiente de gasolina portátil con una boquilla dispensadora del tamaño adecuado al llenar el tanque. No utilice embudo u otro dispositivo que obstruya la visión del proceso de llenado del tanque.

5.3. Arrancar el motor

1. Mueva el interruptor del motor a la posición ON.
2. Abra la válvula de cierre de combustible.

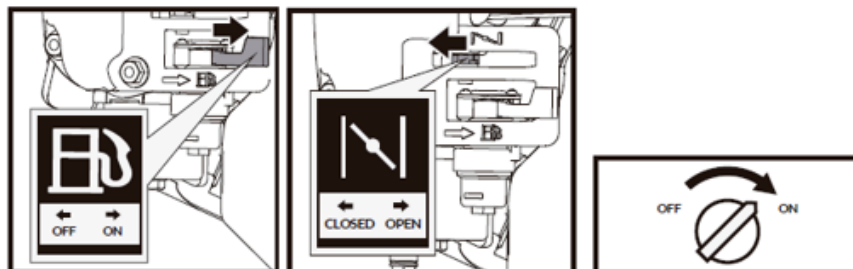

3. Mueva la palanca del estrangulador a la posición cerrada.
4. Si el motor está caliente, no es necesario cerrar el estrangulador.
5. Mueva ligeramente la palanca del acelerador a la velocidad RÁPIDA.

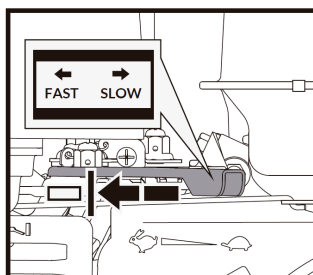

6. Tire del arrancador de retroceso hasta que arranque el motor.
7. Devuelva el retroceso a la posición inicial después de cada tirón.
8. Repita los pasos según sea necesario.
9. Una vez que el motor haya arrancado, coloque el acelerador en la posición RÁPIDO antes de usar la máquina.

⚠ Advertencia

La retracción rápida de la cuerda de arranque (contragolpe) empujará su mano y brazo hacia el motor más rápido de lo que puede soltar. Preste especial atención para evitar graves lesiones.

5.4. Puesta en marcha

Después de que el motor se caliente, tire de la palanca del acelerador para acelerar la velocidad del motor.

La carretilla tiene palancas de dirección en el manillar y esto hace que la dirección sea muy fácil. Para girar a la derecha o a la izquierda, simplemente accione la palanca de dirección derecha o izquierda correspondiente.

La sensibilidad de la dirección aumenta en proporción a la velocidad de la máquina y, con la máquina vacía, basta con una ligera presión sobre la palanca para girar. Mientras que cuando la máquina está cargada, se requiere más presión.

La carretilla tiene una capacidad máxima de 400 kg. Sin embargo, es aconsejable evaluar la carga y ajustarla según el terreno sobre el que se utilizará la máquina.

Por ello es aconsejable recorrer estos tramos con marchas cortas y extremando las precauciones. En tales situaciones, la máquina se debe mantener en marcha baja durante todo el tramo.

Evite las curvas cerradas y los cambios frecuentes de dirección mientras conduce por la carretera, especialmente en terrenos accidentados y duros llenos de puntos agudos e irregulares con un alto grado de fricción.

Recuerde tener cuidado al trabajar en condiciones climáticas adversas (hielo, lluvia intensa y nieve) o en tipos de terreno que puedan desestabilizar la carretilla.

Cuando se suelta la palanca de control del embrague, la máquina se detendrá y frenará automáticamente.

Si la máquina se detiene en una pendiente pronunciada, se debe colocar una cuña contra una de las ruedas.

5.5. Ralentí

Coloque la palanca de control del acelerador en la posición LENTA para reducir la tensión en el motor cuando no se está realizando trabajo. Reducir la velocidad del motor ayudará a prolongar la vida útil del motor, además de conservar combustible y reducir el nivel de ruido.

5.6. Detener el motor

Para detener el motor en caso de emergencia, simplemente gire el interruptor del motor a la posición APAGADO. En condiciones normales, utilice el siguiente procedimiento:

1. Mueva la palanca del acelerador a la posición LENTA: 
2. Deje el motor en ralentí durante uno o dos minutos.
3. Gire el interruptor del motor a la posición OFF (apagado).

4. Gire la palanca de la válvula de combustible a la posición APAGADO: 

Advertencia

No se recomienda detenerse repentinamente a alta velocidad bajo una carga pesada. Podrían producirse daños en el motor. No mueva el control del estrangulador a CERRAR para detener el motor. Puede producirse un retroceso y daños al motor.

6. MANTENIMIENTO Y LIMPIEZA

El mantenimiento de su carretilla garantizará una larga vida útil a la máquina y a sus componentes.

6.1. Mantenimiento preventivo

1. Apague el motor y desengrane todas las palancas de comando. El motor debe estar frío.
2. Mantenga la palanca del acelerador del motor en su posición LENTA y retire el cable de la bujía y asegúrelo.
3. Inspeccionar el estado general de la carretilla. Verifique si hay tornillos flojos, desalineación o atascamiento de piezas móviles, piezas agrietadas o rotas y cualquier otra condición que pueda afectar su funcionamiento seguro.
4. Utilice un cepillo suave, una aspiradora o aire comprimido para eliminar todos los contaminantes de la máquina. Luego utilice aceite ligero de alta calidad para lubricar todas las piezas móviles.
5. Revise el cable de la bujía con regularidad para detectar signos de desgaste y reemplácelo cuando sea necesario.

Advertencia

Nunca utilice una hidrolimpiadora para limpiar su carretilla. El agua puede penetrar tanto en áreas estrechas de la máquina como en su caja de transmisión y causar daños a los diferentes componentes como por ejemplo husillos, engranajes, cojinetes o el motor. El uso de la hidrolimpiadora acortará la vida útil y reducirá la capacidad de servicio.

6.2. Ajuste del embrague

A medida que el embrague se desgasta, la misma palanca podría tener una apertura más amplia, siendo tan incómoda de usar. Esto significa que es necesario ajustar el cable, colocando la palanca del embrague en su posición original actuando sobre el dispositivo de regulación y la contratuerca.

6.3. Ajuste de la dirección

Si tiene dificultades para dirigir la máquina, deberá ajustar las palancas de dirección con los ajustadores especiales. Afloje la contratuerca y desenrosque los ajustadores para eliminar el juego en el cable, que puede ocurrir después del uso inicial o del desgaste normal. Tenga

mucho cuidado de no desenroscar demasiado los ajustadores porque esto puede crear otro problema: la pérdida de tracción. Recuerde apretar la contratuerca cuando haya terminado.

6.4. Lubricación

La caja de cambios está prelubricada y sellada en fábrica.

- Controlar el nivel de aceite cada 50 horas de trabajo.
- Quitar el tapón y comprobar, con la máquina en posición horizontal, que el aceite llegue a las dos muescas. Si es necesario, agregue el aceite.
- Se recomienda aceite para engranajes GL-5 o GL-6, SAE80W-90. No utilice aceite sintético.
- El aceite debe cambiarse cuando esté caliente desenroscando el tapón de llenado y el tapón equipado con una varilla medidora de aceite. Cuando el aceite esté completamente drenado, vuelva a colocar el tapón de llenado y llene con aceite nuevo.

6.5. Presión de llanta

- Verifique la presión de los neumáticos periódicamente para asegurarse de que estén inflados correctamente.
- La presión recomendada es 30 psi para todos los neumáticos.

▲ Advertencia

Si no se le da el mantenimiento correcto, puede producirse la separación entre el neumático y la llanta de la carretilla.

- No intente montar una llanta sin el equipo y la experiencia adecuados para realizar el trabajo.
- No infle las bridas por encima de la presión recomendada.
- No suelde ni caliente un conjunto de rueda y neumático. La soldadura puede debilitar o deformar estructuralmente la rueda. El calentamiento puede causar un aumento en la presión del aire que resulta en una explosión.
- No se pare delante o encima del conjunto del neumático mientras lo infla.

6.6. Mantenimiento del motor

Consulte el manual del motor para obtener información sobre el mantenimiento del motor. El manual de su motor proporciona información detallada y un programa de mantenimiento para realizar las tareas.

7. ALMACENAMIENTO Y TRANSPORTE

▲ Advertencia

No almacene la máquina con combustible en un área no ventilada donde los vapores del combustible puedan alcanzar llamas, chispas, luces piloto o cualquier fuente de ignición.

Si la carretilla no se utilizará durante un período superior a 30 días, siga los pasos a continuación para preparar su unidad para el almacenamiento.

1. Drene el tanque de combustible por completo. El combustible almacenado que contiene compuestos químicos y líquidos que pueden empezar a estropearse en 30 días. El combustible deteriorado tiene un alto contenido de goma y puede obstruir el carburador y restringir el flujo de combustible.
2. Arranque el motor y déjelo funcionar hasta que se detenga. Esto asegura que no quede combustible en el carburador. Además, ayudará a evitar que se formen depósitos de goma dentro del carburador y posibles daños al motor.
3. Mientras el motor aún está caliente, drene el aceite del motor. Rellene con aceite nuevo del grado recomendado en el manual del motor.
4. Utilice paños limpios para limpiar el exterior de la máquina y mantener las salidas de aire libres de obstrucciones.

⚠ Advertencia

No utilice detergentes fuertes ni limpiadores a base de petróleo al limpiar piezas de plástico. Los productos químicos pueden dañar los plásticos.

5. Inspeccione si hay piezas sueltas o dañadas. Repare o reemplace las piezas dañadas y apriete los tornillos, tuercas o pernos flojos.
6. Guarde su unidad en un terreno plano en un edificio limpio y seco que tenga buena ventilación.

8. RESOLUCIÓN DE PROBLEMAS

Problema	Causa posible	Solución
El motor no enciende.	El cable de la bujía desconectado.	Adjunte el cable de bujía de forma segura a la bujía.
	Fuera de combustible o combustible rancio.	Llene con gasolina limpia y fresca.
	No se ahoga en la posición abierta.	El acelerador debe colocarse en el estrangulador para un comienzo en frío.
	Línea de combustible bloqueada.	Limpie la línea de combustible.
	Buje de chispas falsas.	Limpie, ajuste el espacio o reemplace.
	Inundación del motor.	Espere unos minutos para reiniciar, pero no se prepare.
El motor funciona de manera errática.	Bujía de cable de bujía suelta.	Conecte y apriete el cable de la bujía.
	Unidad que se ejecuta en el estrangulador.	Mueva la palanca de estrangulador a OFF.
	Línea de combustible bloqueada o combustible rancio.	Limpie la línea de combustible. Llene el tanque con gasolina limpia y fresca.
	Ventilación obstruida.	Limpie conducto de ventilación.
	Agua o suciedad en el sistema de combustible.	Drene el tanque de combustible. Rellenar con combustible fresco.
	Filtro de aire sucio	Limpie o reemplace el filtro de aire.
	Ajuste incorrecto del carburador	Consulte el manual del motor.

Sobrecalentamiento del motor	Nivel de aceite del motor bajo.	Llene el cárter con el aceite adecuado.
	Librador de aire sucio.	Limpie el limpiador de aire.
	Flujo de aire restringido.	Retire la carcasa y limpie.
	El carburador no se ajusta correctamente	Consulte el manual del motor.
La máquina no se mueve mientras el motor está funcionando.	El engranaje no se selecciona correctamente.	Asegúrese de que la palanca de engranajes no sea entre dos engranajes diferentes.

Nota: Cuando su producto parezca necesitar una revisión más profunda, consulte con un distribuidor oficial.

9. GARANTÍA

Si su producto sufre algún defecto de fabricación durante el período de garantía establecido, comuníquese o diríjase a su punto de venta directamente con la documentación necesaria.

Su factura de compra debe ser guardada como comprobante de la fecha de compra. Su herramienta debe ser devuelta a su distribuidor en un estado aceptable y limpio, en su caja original moldeada, si corresponde a la unidad, acompañada de su comprobante de compra correspondiente.

9.1. Período de garantía

El período de garantía legal del producto comienza en la fecha original de compra por parte del primer comprador inicial y su duración será la establecida por la ley Real Decreto-ley de protección de los consumidores y usuarios frente a situaciones de vulnerabilidad social y económica del año correspondiente al momento de adquisición del producto.

Algunos países no contemplan limitaciones en cuanto a la duración de una garantía implícita o no permiten la exclusión o limitación de daños consecuentes o incidentales, en cuyo caso es posible que la limitación y la exclusión anteriores no sean aplicables para usted. Esta garantía le da derechos legales específicos, pudiendo tener a su vez otros derechos que varían de un estado a otro o de un país a otro.

9.2. Exclusiones

Esta garantía no cubre daños al producto o problemas de desempeño causados por:

- Desgaste natural por uso.
- Mal uso, negligencia, operación descuidada o falta de mantenimiento.
- Defectos causados por un uso incorrecto, daños provocados debido a manipulaciones realizadas a través de personal no autorizado por Anova o uso de recambios no originales.
- Defectos de partes normales de desgaste, tales como cojinetes, cepillos, cables, enchufes o accesorios como taladros, brocas, hojas de sierra, etc.
- Daños o defectos resultantes de abuso, accidentes o alteraciones.
- Uso y almacenamiento incorrectos (referencia explícita de que no se han cumplido las reglas descritas en las instrucciones de funcionamiento).

- Desgaste causado por el cliente (por ejemplo, hojas de sierra rotas, escobillas de carbón consumidas, etc.).
- Desgaste y daños secundarios debido a la falta de mantenimiento, reparación, lubricantes (por ejemplo, daños por sobrecalentamiento debido a ranuras de enfriamiento bloqueadas, daños en los cojinetes como resultado de suciedad, daños por heladas, etc.)
- Daños como resultado obvio del uso excesivo / sobrecarga.
- Daños causados por suministros inapropiados (p.ej., combustible incorrecto)
- Rotura inducida por la carga de los componentes o accesorios de la carcasa debido a una tensión anormal
- Deformación inducida por la carga de los componentes o accesorios de la carcasa debido a una tensión anormal.
- Daños resultantes de la operación de suministros que se llenan en exceso o tienen fugas debido al almacenamiento inadecuado, en agentes de limpieza apropiados u otros componentes químicos que dañan.
- Daños debidos a la exposición inadecuada a temperaturas extremas (por ejemplo, fracturas por congelación, deformación térmica de componentes, etc.)
- Daños por exposición permanente a la radiación ultravioleta.
- Daños producidos por un mantenimiento inadecuado.
- Cualquier daño causado por el incumplimiento del manual de instrucciones
- Cualquier producto que haya intentado ser reparado por un profesional no cualificado.
- Cualquier producto conectado a una fuente de alimentación inadecuada (amperios, voltaje, frecuencia).
- Cualquier daño causado por influencias externas (agua, productos químicos, físicos, golpes) o sustancias extrañas.
- Uso de accesorios o piezas no adecuadas.
- No incluye defectos de partes normales de desgaste, tampoco cubre daños o defectos resultantes de abuso, accidentes o alteraciones, ni los costes de transporte.

Asimismo, la garantía queda anulada si el producto ha sido alterado o modificado, o si la marca comercial/el número de serie de la máquina ha sido desfigurado o eliminado.

Mantenimiento de rutina, la puesta a punto, los ajustes o el desgaste normal no están cubiertos bajo esta garantía.

Este manual no cubre todas las situaciones posibles en cuanto a exclusiones de garantía, para más información póngase en contacto con su distribuidor Anova más cercano.

9.3. En caso de incidencia

La garantía debe ir correctamente cumplimentada con todos los datos solicitados, y acompañada por la factura de compra.

Anova se reserva el derecho de rechazar cualquier reclamación donde la compra no pueda ser verificada o cuando esté claro que el producto no fue mantenido correctamente (mantenimiento, ranuras de ventilación limpias, lubricación, cepillos de carbón mantenidos regularmente, limpieza, almacenamiento, etc.).

Se entiende por uso privado el uso doméstico personal por parte de un consumidor final. En cambio, uso comercial significa todos los demás usos, incluidos los usos con fines comerciales, de generación de ingresos o alquiler. Una vez que el producto haya sido utilizado para uso comercial, será considerado en adelante como producto de uso comercial a los fines de esta garantía.

Estos son nuestros términos estándares de garantía, pero ocasionalmente puede haber una cobertura de garantía adicional no determinada en el momento de la publicación. Para más información, póngase en contacto con su distribuidor oficial de Anova más cercano o entrando en www.millasur.com.

El servicio de garantía solo está disponible a través de los distribuidores oficiales de Anova. Puede localizar su distribuidor más cercano en nuestro mapa de distribuidores en www.anova.es.

10. MEDIO AMBIENTE



Proteja el medio ambiente. Recicle el aceite usado por esta máquina llevándolo a un centro de reciclado. No vierta el aceite usado en desagües, tierra, ríos, lagos o mares.



Deshágase de su máquina de manera ecológica. No debemos deshacernos de las máquinas junto con la basura doméstica. Sus componentes de plástico y de metal pueden clasificarse en función de su naturaleza y reciclarse.

Los materiales utilizados para embalar esta máquina son reciclables. Por favor, no tire los embalajes a la basura doméstica. Tire estos embalajes en un punto oficial de recogida de residuos.

11. DESPIECE

CR7400

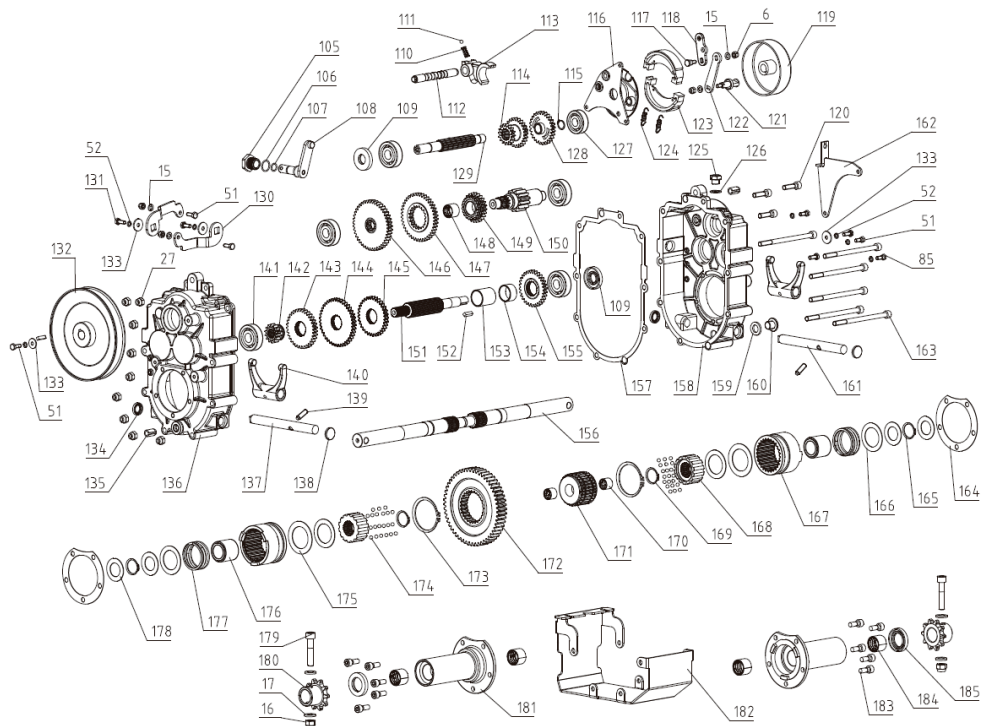
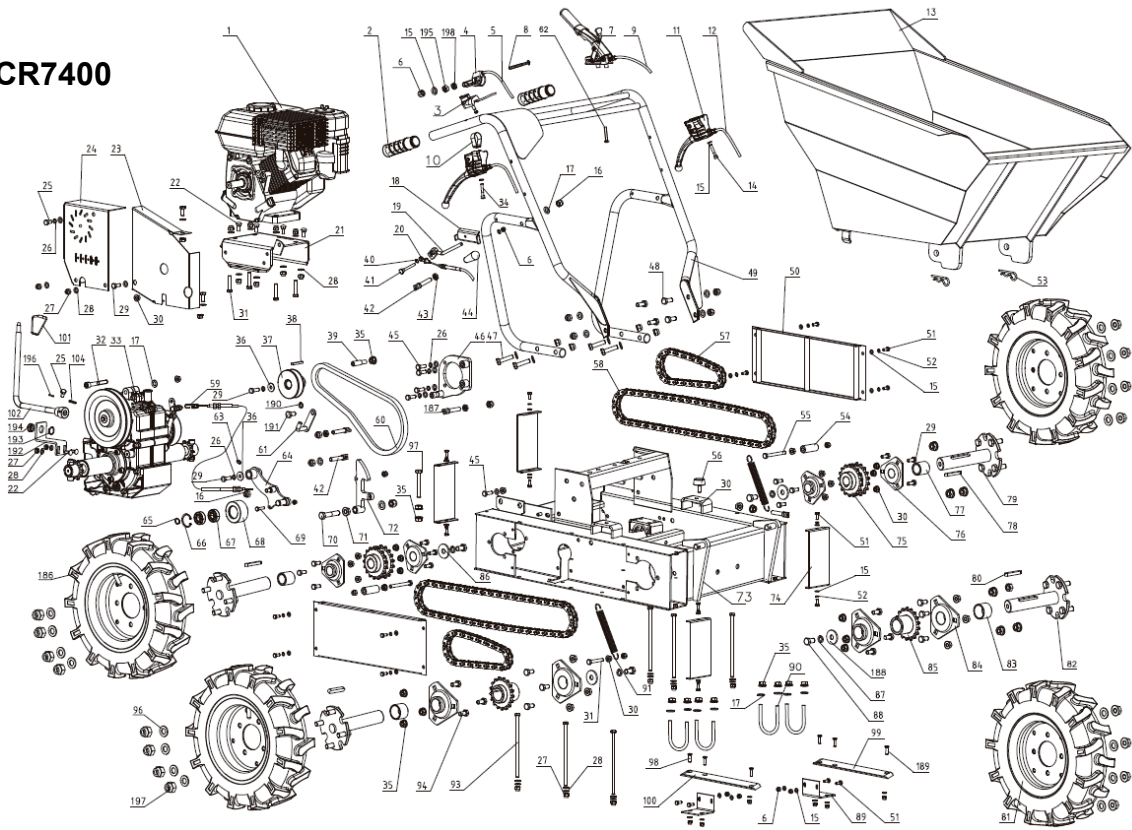

12. CERTIFICADO CE

EMPRESA DISTRIBUIDORA

MILLASUR, S.L.

RUA EDUARDO PONDAL, Nº 23 P.I.SIGÜEIRO

15688 OROSO - A CORUÑA

ESPAÑA



DECLARACIÓN DE CONFORMIDAD CE

En cumplimiento con las diferentes directivas CE, en la presente se confirma que, debido a su diseño y construcción, y según marca CE impresa por fabricante en la misma, la máquina identificada en este documento cumple con las exigencias pertinentes y fundamentales en seguridad y salud de las citadas directivas CE. Esta declaración valida al producto para mostrar el símbolo CE.

En el caso de que la máquina se modifique y esta modificación no esté aprobada por el fabricante y comunicada al distribuidor, esta declaración perderá su valor y vigencia.

Denominación de la máquina: **CARRETILLA RUEDAS**

Modelo: **CR7400**

Norma reconocida y aprobada a la que se adecúa:

Directiva 2006/42/EC

Testado de acuerdo a normativa:

EN ISO 12100:2010

EN 1679-1:1998/A1:2011

Sello de empresa

MILLASUR, S.L.U.
Rúa Eduardo Pondal, 23 - Pol. Emp. Sigüeiro
15688-Oroso-A Coruña
Tel. (+34) 981 69 64 65 - Fax (+34) 981 69 08 61
e-mail: millasur@millasur.com
CIF: B-15 749 922

22/02/2024