

habitex®

Instrucciones y garantía

Ref. 1450 Y 96

VC9615P

**ASPIRADOR ESCOBA 2 EN 1
2 EM 1 LIMPADOR DE VASSOURA
2 IN 1 BROOM CLEANER
NETTOYEUR À BALAI 2 EN 1
DETERGENTE PER SCOPE 2 IN 1
2 IN 1 BESENREINIGER**



CE

Descripción del aparato

1. Interruptor de encendido y control de potencia
2. Mango
3. Cubierta
4. Interruptor del aspirador manual
5. Cuerpo del aparato
6. Pestillo del contenedor del polvo
7. Bloqueo del cepillo
8. Cepillo eléctrico
9. Botón del mango
10. Salida de aire
11. Cargador
12. Cepillo 2 en 1
13. Base de carga

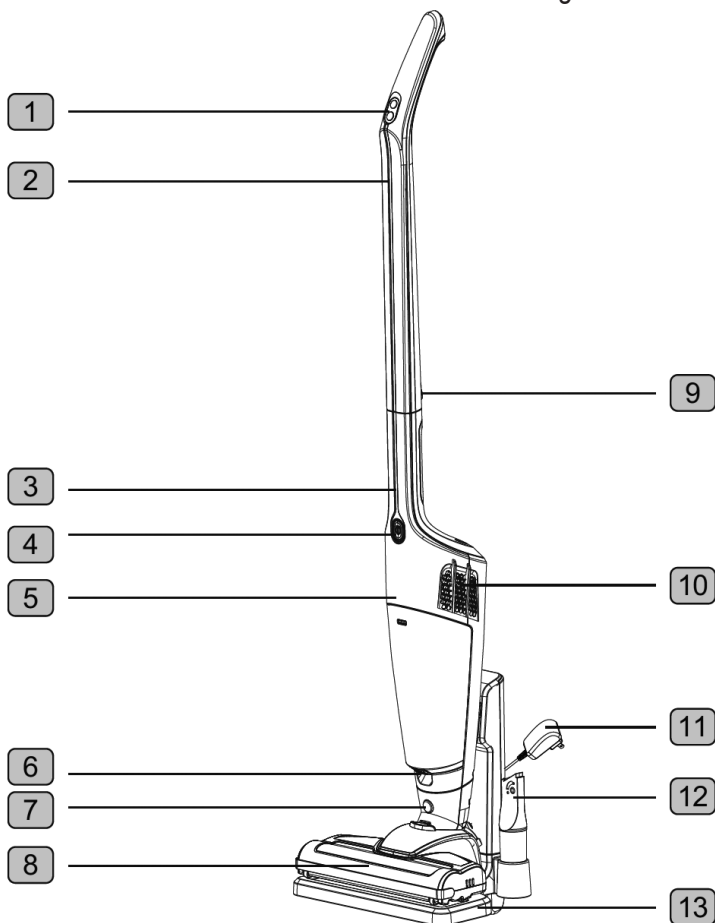

Le felicitamos por la compra de este aparato marca Habitex. Acaba de adquirir un producto de gran calidad que le proporcionará muchos años de uso siempre que lo utilice debidamente.



Antes del primer uso del aparato, lea integralmente este manual y actúe de acuerdo a sus indicaciones. El incumplimiento de las advertencias indicadas puede provocar accidentes. Guarde el manual para futuras consultas.

Contenido

El equipo completo del aparato se encuentra detallado en la lista de componentes adjunta. Verifique durante el desembalaje que no falta ninguna pieza.

En caso de detectar que faltan accesorios o que el aparato ha sufrido daños durante el transporte, informe a su distribuidor.

Consejos y advertencias de seguridad

- Este aparato ha sido diseñado para su uso doméstico, no para un uso profesional o industrial. Su uso prolongado con fines profesionales podría sobrecargar el aparato y dañarlo. Un uso en estas condiciones anulará la garantía del aparato.
- Este aparato puede ser utilizado por niños con edad de 8 años o mayores y por personas con capacidades físicas,

sensoriales o mentales reducidas, o falta de experiencia y conocimiento, si se les ha dado la supervisión o formación adecuadas respecto al uso del aparato y comprenden los peligros que implica.

- La limpieza y mantenimiento del aparato a realizar por el usuario no deben realizarlos los niños, a menos que sean mayores de 8 años y estén supervisados por un adulto.
- Este aparato no es un juguete, los niños deben estar bajo vigilancia para asegurar que no juegan con el aparato.
- Mantenga el aparato fuera del alcance de los niños menores de 8 años.
- Si observa un funcionamiento anómalo, desconectar el aparato de la red eléctrica.

Seguridad eléctrica

- Verifique que el voltaje indicado en la placa de características coincide con el voltaje de red.
- Conectar el aparato a una base de toma de corriente provista de toma de tierra y que soporte como mínimo 10 Amperios.
- La clavija del aparato debe coincidir con la base eléctrica de la toma de corriente. Nunca modificar la clavija ni usar adaptadores de clavija.
- No utilizar el aparato si el cable eléctrico o la clavija están dañados.
- La clavija del aparato debe coincidir

con la base eléctrica de la toma de corriente. No modificar la clavija. No usar adaptadores de clavija.

- No forzar el cable eléctrico de conexión. No usar el cable eléctrico para levantar, transportar o desenchufar el aparato.
- Verificar el estado del cable eléctrico de conexión. Los cables dañados o enredados aumentan el riesgo de choque eléctrico.
- Si el cable de alimentación está dañado, debe ser sustituido por el fabricante, por su servicio postventa o por personal cualificado similar, con el fin de evitar un peligro.
- No tocar la clavija de conexión con las manos mojadas.
- Al utilizar un alargó, comprobar que éste sea apto para el uso.
- No exponer el aparato a la lluvia o condiciones de humedad. El agua que entre en el aparato aumentará el riesgo de choque eléctrico.
- Si alguna de las partes envolventes del aparato se rompe, desconectar inmediatamente el aparato de la red para evitar la posibilidad de sufrir un choque eléctrico.
- No utilizar el aparato si ha caído o si hay señales visibles de daños.

Utilización y cuidados

- Este aparato está pensado únicamente para un uso doméstico, no para uso profesional o industrial.
- Este aparato no es apto para uso en exteriores.
- No usar el aparato si sus accesorios no están debidamente acoplados.
- No usar el aparato para recoger agua ni cualquier otro líquido.
- No usar el aparato si su dispositivo de puesta en marcha/paro no funciona.
- No retirar las ruedas del aparato.
- Hacer uso del asa/s para coger o transportar el aparato
- No forzar la capacidad de trabajo del aparato.
- Desenchufar el aparato de la red cuando no se use y antes de realizar cualquier operación de limpieza en el mismo.
- Utilizar el cable de alimentación o eventuales alargos correctamente, de manera que se evite tropezar con ellos.
- No aspirar nunca objetos incandescentes o cortantes (colillas, cenizas, clavos...).
- El aparato no está destinado para ser utilizado mediante un temporizador externo o sistema de control remoto.

-
- Preste atención a que las superficies que se van a aspirar siempre estén secas. Si no fuera así, podría estropear el aparato. Tras una limpieza de moquetas, no aspirar hasta que la moqueta esté completamente seca.
 - No utilizar nunca sin el filtro incorporado.
 - Toda utilización inadecuada, o en desacuerdo con las instrucciones de uso, puede comportar peligro, anulando la garantía y la responsabilidad del fabricante.

Instrucciones de instalación

- Conecte el cargador eléctrico, acorde a las especificaciones técnicas suministradas en este manual y en la placa de especificaciones de su aspirador.
- No conecte ningún otro artefacto a la misma toma de corriente. Si se comparte con otros productos, se puede producir una descarga eléctrica o un incendio. Compruebe que el voltaje y la frecuencia coincidan con las especificaciones del producto. De no ser así, se puede producir una descarga

eléctrica.

No modifique el enchufe provisto con el cargador eléctrico.

Operación del aspirador

Montaje:

1. Al abrir el embalaje, compruebe que estén todos los componentes que se indican abajo. (Fig1)
2. Montaje del aspirador escoba: Alinee la junta del cepillo con la unidad principal y conecte ambas partes. (Fig2)
3. Ensamblaje del mango: Alinee la junta del mango con la unidad principal y una las dos partes. (Fig3)
4. Montaje del cargador: Alinee la base de carga con la tapa y presione hasta que queden fijas. (Fig4)
5. Ensamblaje del cargador: Inserte el cargador en el soporte de carga y enchufe el mismo en una toma de corriente (Fig5)
6. Carga de la unidad principal: Conecte la unidad principal con el soporte de carga. (Fig6)

Fig. 1

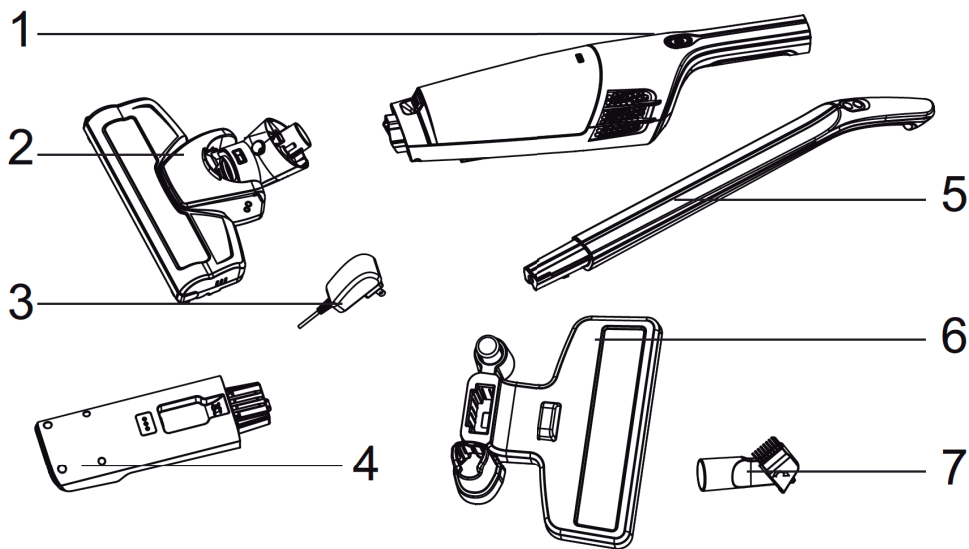

- 1. Aspirador manual
- 2. Cepillo eléctrico
- 3. Cargador
- 4. base de carga

- 5. Mango
- 6. Chasis de base de carga

- 7. Cepillo 2 en 1

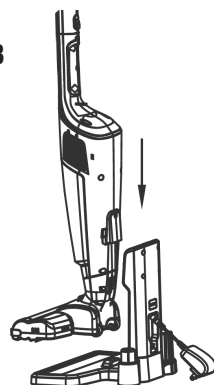
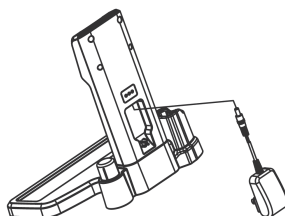
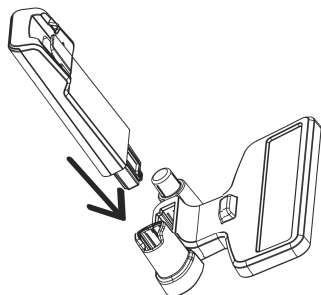
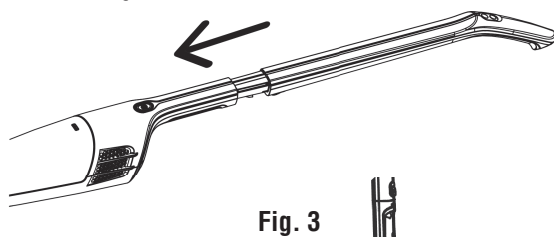
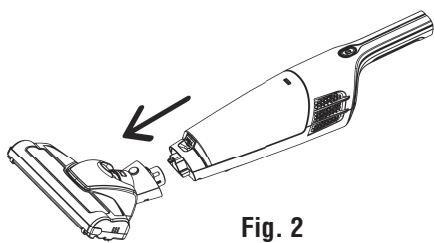

Fig. 4

Fig. 5

Fig. 6

Instrucciones de uso:

- Presionar el botón de encendido/apagado en el mango. (Fig7);
- Se puede regular la potencia máx/min. (Fig8)
- Uso del aspirador manual: Retirar el mango, el aspirador se puede utilizar con el cepillo eléctrico. Presione el botón de encendido/apagado. (Fig9); El aspirador manual se puede utilizar con otros accesorios, para ello retire el cepillo eléctrico y sustitúyalo por el cepillo 2 en 1. (Fig10)
- Boquilla mixta con cepillo y boquilla para ranuras. Utilice esta boquilla para espacios reducidos.
- Conectar la boquilla en el extremo del aspirador manual.
- Para limpiar esquinas de difícil acceso, utilice la boquilla mixta.
- Almacenamiento: Conecte la unidad base a la base de carga y apóyela en una pared. (Fig11,12)

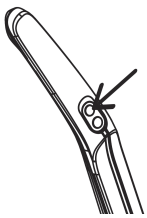

Fig. 7

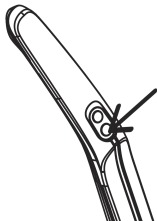

Fig. 8

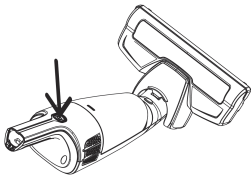

Fig. 9

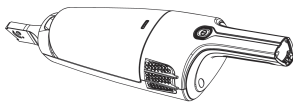

Fig. 10

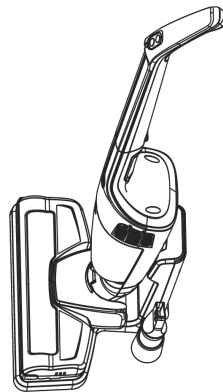

Fig. 11

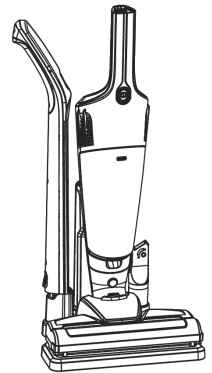

Fig. 12

Más sobre las funciones:

- A. Luz verde. Indica funcionamiento normal del producto.
- B. Cuando la luz verde parpadea, su aparato se está quedando sin batería. Necesita recargarse.
- C. Luz roja. Indica "Cargando"
- D. La luz roja cambiará a verde en cuanto finalice la carga, manteniéndose durante un tiempo y luego se apagará. (Fig13)

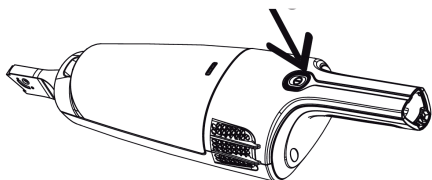

Fig. 13

Mantenimiento del producto

1. Cómo vaciar el contenedor del polvo.

Presione el botón que libera el recipiente del polvo (Fig1)

Vacíe el contenedor. (Fig2)

Después de un uso prolongado, retirar la esponja del filtro y lavarla solo con agua, sin utilizar jabón o detergentes. Dejar secar bien todos los componentes y proceder de nuevo al montaje. (Fig3)

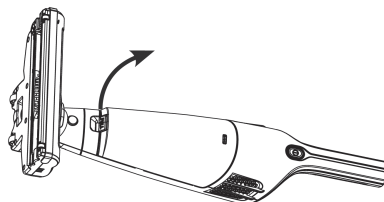

Fig. 1

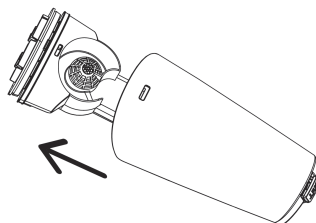

Fig. 2

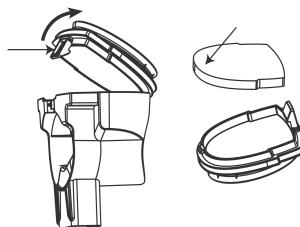

Fig. 3

2. Desmontaje:

Presione el botón bloqueo/desbloqueo para desmontar el cepillo eléctrico. (Fig 4)

Presione el botón de bloqueo/desbloqueo del mango para desmontar el mango. (Fig 5)

Gire el botón de bloqueo del rodillo del cepillo eléctrico y libere la pieza de plástico para sacar el rodillo del cepillo (Fig 6,7).

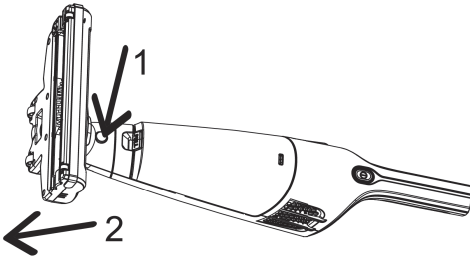

Fig. 4

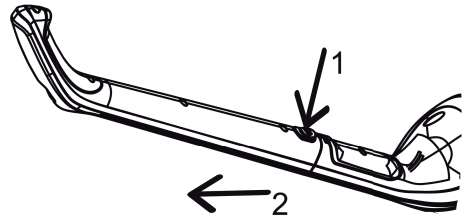

Fig. 5

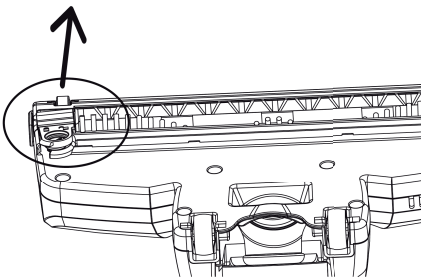

Fig. 6

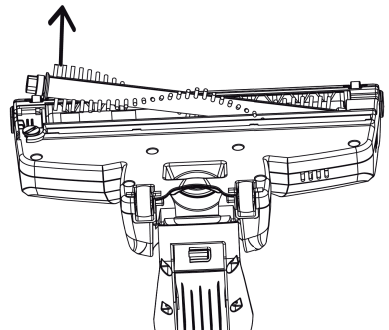

Fig. 7

Solución de problemas

Problema	Posible razón	Solución
No funciona	La batería está descargada	Recargue la batería
La luz roja o verde parpadea 3 veces y el aspirador deja de funcionar	La batería tiene poca carga	Recargue la batería
La luz roja o verde parpadea alternativamente 3 veces, y el aspirador deja de funcionar	Se ha roto el cargador y la batería no se puede recargar	Cambie el cargador
	El aspirador no puede funcionar o funciona muy despacio	
La succión se vuelve débil	El depósito del polvo está lleno	Levante la aspiradora y revise el estado de las escobillas
	La entrada de succión o la esponja del filtro están bloqueadas.	



Información de reciclaje

En base a la Directiva Europea 2002/96/CE sobre aparatos eléctricos y electrónicos inservibles, éstos deben acumularse por separado para ser sometidos a un reciclaje ecológico. Deposite los materiales en el contenedor adecuado o diríjase a los puntos de recogida habilitados de su localidad.

Declaración de conformidad

Este aparato cumple con las normas de Compatibilidad Electromagnética (CEM) establecidas por la Directiva Europea 2004/108/EC y las Regulaciones para Bajo Voltaje (2006/95/EC).

Para determinar el cumplimiento con los requisitos de diseño ecológico y para el cálculo de los parámetros de etiquetado energético, el aparato es considerado como aspiradora de uso general y la normativa Europea EN 60312-1 es tomada como referencia

Garantía

El periodo de garantía de este aparato es de 24 meses a partir de su fecha de compra, quedando cubiertos los términos de garantía establecidos por la ley vigente en cada país. Para que la garantía sea efectiva, presentar la factura de compra en el momento de la solicitud.

Durante el periodo de garantía, se subsanará cualquier defecto del aparato imputable tanto a los materiales como a la fabricación, bien sea reparando, sustituyendo piezas, o facilitando un aparato nuevo según nuestro criterio.

Esta garantía no es válida por defectos causados como resultado de:

1. Mal uso, abuso o negligencia.
2. Uso profesional.
3. Intento de reparación por personal no autorizado.
4. Desgaste normal por el uso que causen defectos o una disminución en el valor o funcionamiento del producto.
5. Daños causados por accesorios y objetos externos, sustancias o accidentes.

En caso de reclamación bajo garantía, diríjase al punto de venta donde adquirió el producto.

